

Daiko

DS360-1M

クローラー式スーパーディープスタビライザー

混合性の良いアッパー回転による1m攪拌を可能！



大型ローターカバーにより石や粉じんの飛散を最小限に抑えることが可能になりました。
アッパーカットの回転で攪拌し、高品質で抜群の混合性能を発揮します。

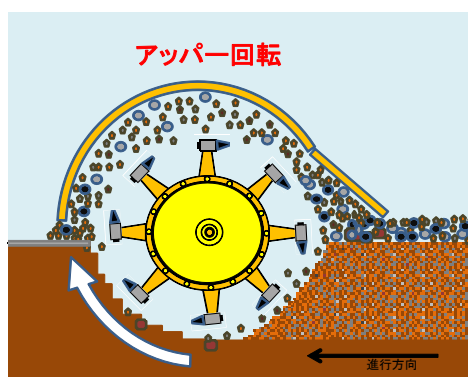

CS360の優れた混合性能を維持させ、当社独自のディスクとローター回転数のマッチングにより、攪拌能力に優れた混合深さ1mの施工が出来る、ディープスタビライザーに仕上げています。
路床材の混合に最適な大型ディスクを採用。
サイド部分もディスクによる抜群な攪拌力を可能としました。
ベース機は、コマツ製ディープスタビライザーCS360-2を使用。

DS360-1M クローラー式スタビライザー スーパーディーブディスク仕様

外形図

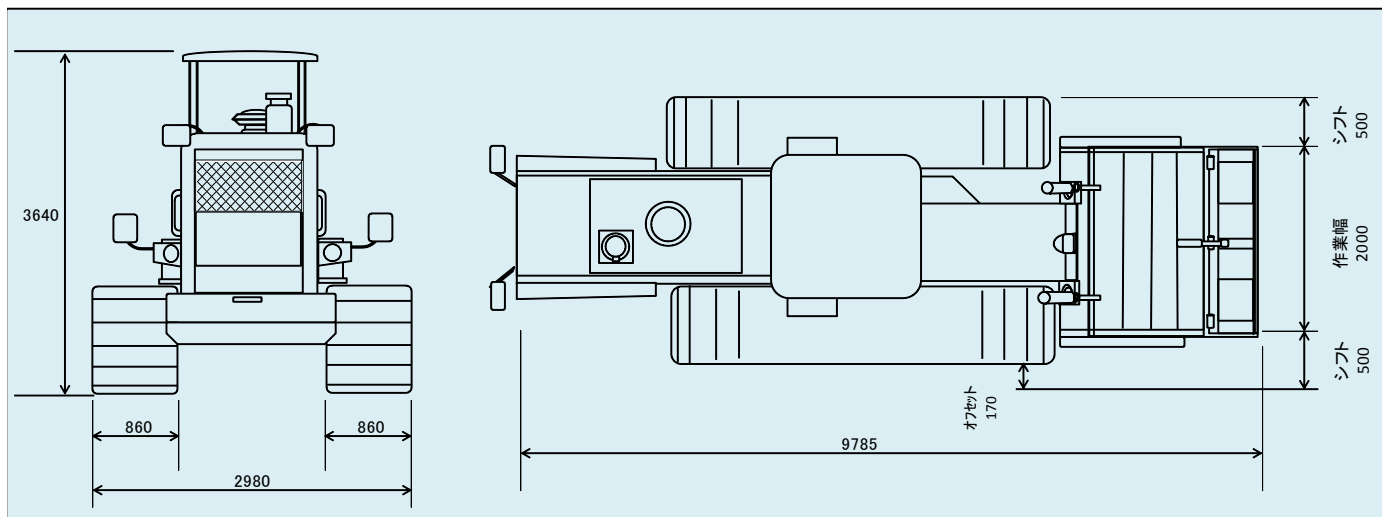

仕様

混合深さ	300~1000mm
最大混合深さ	1050mm
作業幅	2000mm
定格出力	265kw/2000rpm
運転質量	25055kg
ロータシフト量 (左右共)	500mm
オフセット量 (左側のみ)	170mm
接地圧	0.40kgf/cm ²

ロータ装置

駆動方式	油圧駆動式
ロータ径	1840mm
ロータ回転数	0~110rpm
回転方式	アッパーカット
ビット形状 (本数)	ルフビット (70本)

寸法

全長×全幅×全高	9785mm×2980×3640mm
接地長	3640mm
シユール幅	860mm
最低地上高	540mm

エンジン

名称	コマツS6D140
形式	4サイクル水冷6気筒直接噴射式ターボ付
シリンダー数-径×行程	6-140mm×165mm
定格出力	265kW/2000rpm

性能

走行速度	0~3.2km/h
作業速度	0~10m/min
最大けん引力	118kN
登坂能力	20度

水・油類の容量

燃料	500ℓ
冷却水	60ℓ
作動油	300ℓ
エンジン潤滑油	40ℓ

●本機は改良のため、予告なく仕様を変更することがありますので、御了承下さい。



大興産業株式会社

営業本部 TEL 053-421-8899

〒435-8533 静岡県浜松市東区安間町264-1

営業所/浜松・富士・三島・春日部・篠原・浜北・磐田・袋井東・掛川・袋井・三方原・焼津・三島仮設
取扱営業所は、太字で明記しています。